

# Арматура высокого давления с DMV 5.../12 фланцевого соединения для горелок с W-FM50/54/100/200

## Примеры монтажа

Арматура высокого давления с DMV 5.../12 фланцевого соединения для горелок с W-FM50/54/100/200

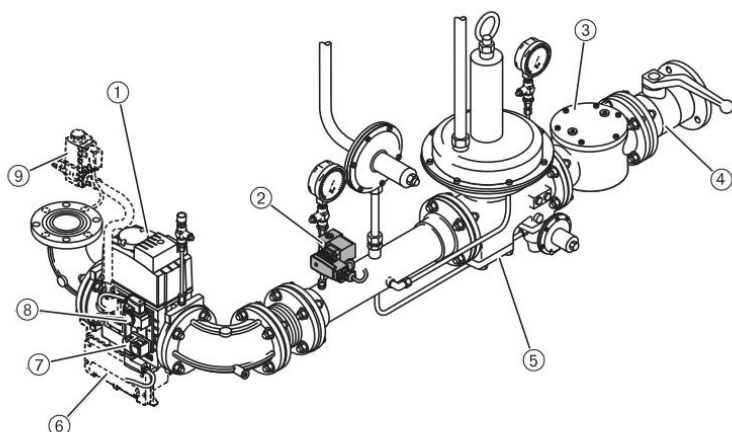

	Описание см. лист
①	Двойной газовый клапан 7-2.9
②	Реле максимального давления газа (опция) 7-2.13
③	Газовый фильтр 7-2.4
④	Газовый шаровой кран 7-2.2
⑤	Регулятор низкого давления 7-2.6
⑥	Клеммная коробка (только с W-FM 100/200)
⑦	Реле минимального давления газа 7-2.13
⑧	Реле давления контроля герметичности 7-2.13
⑨	Клапан газа зажигания (в зависимости от типа горелки) 7-2.9

Арматура низкого давления с VGD40.x для горелок с механическим связанным регулированием

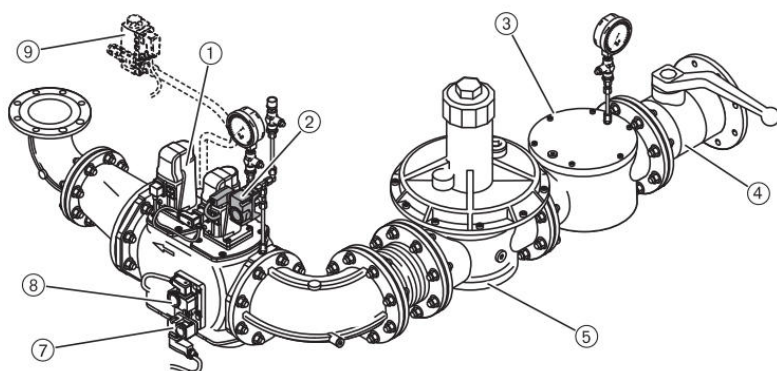

	Описание см. лист
①	Двойной газовый клапан 7-2.9
②	Реле максимального давления газа (опция) 7-2.13
③	Газовый фильтр 7-2.4
④	Газовый шаровой кран 7-2.2
⑤	Регулятор низкого давления 7-2.6
⑦	Реле минимального давления газа 7-2.13
⑧	Реле давления контроля герметичности (опция с VPM-VC) 7-2.13
⑨	Клапан газа зажигания (в зависимости от типа горелки) 7-2.9